

MODELO	FA 917 MY 2022
Código de modelo	FAV1PK2L
DIMENSIONES (mm)	
Largo/Ancho/Alto	8,075 / 2,200 / 2,405
Distancia entre ejes	4,800
Voladizo Delantero	1,275
Voladizo Posterior	2,000
Trocha Delantera	1,790
Trocha Posterior	1,690
Largo carrozable (referencial -aprox- teórico)*	6,895
PESOS (kg)	
Peso Bruto Vehicular	9,600
Peso Bruto Vehicular Eje Delantero	3,510
Peso Bruto Vehicular Eje Posterior	6,090
Peso Seco	3,395
Capacidad de Carga Bruta	6,205
DESEMPEÑO	
Radio mínimo de giro (m)	8.8
MOTOR	4D37
Tipo	Turbo Diesel de 4 tiempos, 4 cilindros en línea enfriado por agua
Cilindrada (cc)	3,907
Sistema de Alimentación	Inyección directa TDI, Turbo Diesel Intercooler Sistema Common Rail
Sistema de arranque en frío	Sistema de precalentamiento de aire de admisión
Potencia máx. (kW/(PS)/RPM)	125(170) / 2,500
Torque máx.(Nm/RPM):	520/1,500
Norma de emisiones	Euro V
EMBRAGUE	
Tipo	Monodisco seco con accionamiento hidráulico
TRANSMISIÓN	
Tracción	4x2
Tipo	Mecánica de 6 velocidades sincronizadas y 1 reversa
Relación de Transmisión	1ra: 5.400 - 2da: 3.657 - 3ra: 2.368 - 4ta: 1.465 - 5ta: 1.000 - 6ta: 0.711 - Rev: 5.4
EJE DELANTERO	
Tipo	Viga "I"
EJE POSTERIOR	
Tipo	Eje simple flotante
Relación del Diferencial	5.130
DIRECCIÓN	
Tipo	Servoasistida, volante con ajuste en altura y profundidad
SUSPENSIÓN	
Delantera	Muelles semielípticos con amortiguadores y barra estabilizadora
Posterior	Muelles semielípticos y barra estabilizadora

FRENOS	
De Servicio	Neumático de doble circuito, actuando en todas las ruedas (Full Aire) + ABS
Delanteros y Posteriores	Tambor
Estacionamiento	Operación neumática, accionados por resorte sobre las ruedas posteriores.
Auxiliar	Freno al escape electroneumático con válvula de accionamiento al escape
SISTEMA ELÉCTRICO	
Alternador	24 V, 45 A
Baterías	2 x 12 Volts, 100 Ah
TANQUE COMBUSTIBLE Y ADBLUE	
Capacidad Diesel (L)	200
Capacidad Adblue (L)	32.2
Adicionales	Filtro y separador de agua / Convertidor Catalítico
RUEDAS Y NEUMÁTICOS	
Cantidad	6 + 1 rueda de repuesto
Delanteros	Simple, 235/75 R17.5
Posteriores	Dobles, 235/75 R17.5
Aros	Tipo disco 6.75 x 17.5 (6 pernos)
EQUIPAMIENTO	
	Espejos laterales de ángulo amplio de control manual
	Espejo de punto ciego anclado al techo del lado del copiloto
	Cabina abatible manualmente con toma de aire alta
	Tanque de combustible con tapa con llave
	Tanque de Adblue con tapa con llave
	Luces direccionales en molduras laterales
	Faros halógenos delanteros
	Alarma de retroceso
	Filtros de combustible y aceite de tipo centrifugo
	Limpia parabrisas con aspersores integrados
	Aire forzado - Calefacción - Desempeñador frontal
	Tablero de instrumentos con velocímetro, tacómetro y panel Multi-información digital.
	Lámpara de advertencia de sobrecalentamiento del motor
	Control de velocidad variable
	Luz LED interior central de cabina
	Tapasoles para piloto y copiloto
	Posavasos en consola central
	Cinturones de seguridad de 3 puntos (piloto y copiloto)
	Asiento de piloto ergonómico tipo butaca (deslizable y reclinable), con respaldar alto y cabezal integrado.
	Asiento copiloto tipo banca con respaldar alto y cabezales integrados (x2)
	Alzavidrios manuales
	Radio AM / FM / MP3 (puerto USB)
	Ventana posterior deslizable
	Guantera en lado del copiloto
	Consola superior porta documentos
	Set de herramientas estándar

*Largo carrozable ampliado sin modificar DEE solo voladizo.

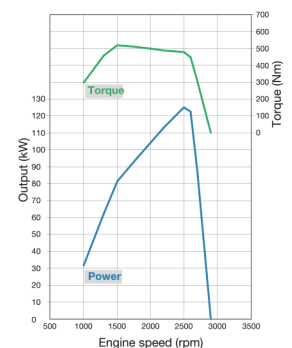
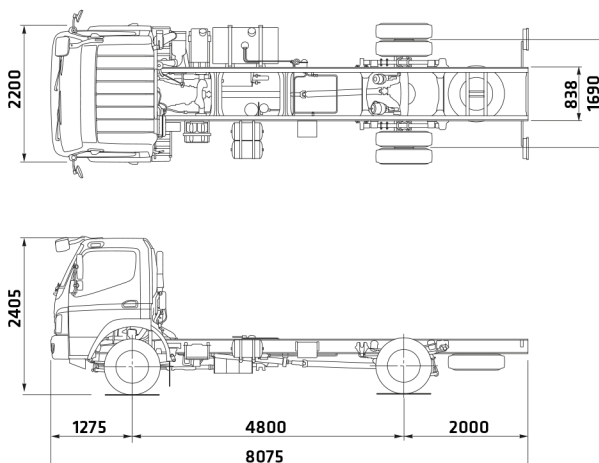

Lima - La Molina: Av. Javier prado este 5313 Telf. 014351133 - 945015632
 Lima - Ate: Av. Nicolas Ayllón 1980 Telf. 013264615 - 945015632
 Huancayo: Carretera Central 2331 Telf. 064363519 - 964949038
 Tarma: Av. Vienrich 636 Telf. 064321057 - 920149496
 La Merced: Av. Manuel A. Pinto 349 Telf. 064531094 - 948501500
 Satipo: Av. Antonio Raymondí Norte 250 Telf. 064407368 - 964435648